

Чугунные соединительные обоймы NOBW
и NOBZ для труб из ПВХ и ПЭ SFERO PN 10/16

Обойма NOBW с внутренней резьбой



Обойма NOBZ с внешней резьбой



Чугунные соединительные обоймы NOBW и NOBZ для труб из ПВХ и ПЭ SFERO PN 10/16

Обойма NOBW с внутренней резьбой

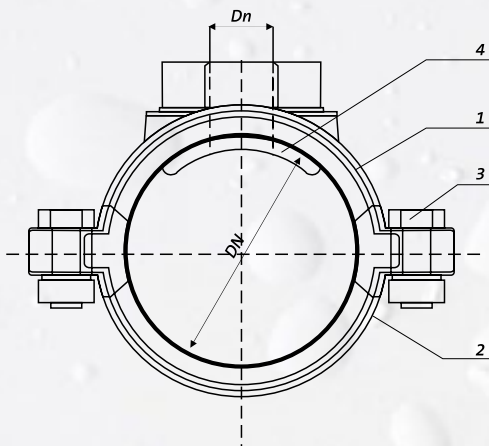

DN	Резьба	Dn	Вес
90	3/4"	20	2,60
110			3,20
125			3,60
160			4,35
225			6,70
90	1"	25	2,55
110			3,15
125			3,55
160			4,30
225			6,65
90	5/4"	32	2,50
110			3,10
125			3,50
160			4,25
225			6,60
90	6/4"	40	2,45
110			3,05
125			3,45
160			4,20
225			6,55
90	2"	50	2,70
110			3,30
125			3,70
160			4,45
225			6,80

Обойма NOBW с внешней резьбой

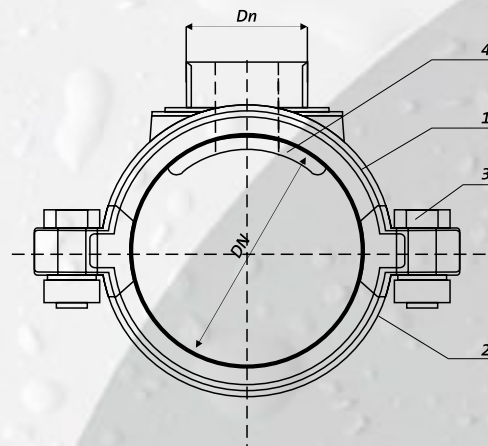

DN	Резьба	Dn	Вес
90	1"	25	2,35
110			2,90
125			3,30
160			4,65
225			6,40
90	5/4"	32	2,30
110			2,85
125			3,25
160			4,60
225			6,35
90	6/4"	40	2,25
110			2,80
125			3,20
160			4,55
225			6,30
90	2"	50	2,20
110			2,75
125			3,15
160			4,50
225			6,25

№	Описание	Шт.	Материал
1.	Верхняя обойма	1	EN-GJS-500-7
2.	Нижняя обойма	1	EN-GJS-500-7
3.	Болт	4	Оцинкованный, класс 8.8
4.	Уплотнитель обоймы	1	EPDM/NBR

Предназначены для подключения внутреннего водопровода здания к наружным водопроводным коммуникациям из поливинилхлоридных и полиэтиленовых труб.

Материал: магниевый чугун EN-GJS-500-7, PN-EN 1563:2000
Защитное покрытие: эпоксидная краска 250-360 мкм
Номинальное давление: 1,0/1,6 МПа; PN 10/16

Ваш поставщик:

ООО «ВикПластКомплект»
ул. Центральная д. 46, к. 1г
220021, г. Минск



www.vikplast.by

Комплексные поставки систем канализации, водоснабжения и отопления

Тел./факс: +375 17 345 76 69
Тел./факс: +375 17 242 46 46
Тел./факс: +375 17 243 12 62
Тел./факс: +375 17 243 78 13
Моб.: +375 44 585 54 01
Моб.: +375 44 743 12 62
Моб.: +375 44 585 54 02